



Aastra 6730a

Guide de Fonctionnement



Table des Matières

Introduction	3
Caractéristiques du Téléphone	3
Composants du Téléphone	4
Tableau des touches	5
Vue de dessous	7
Fonctionnement de Base	8
Numérotation et Pré-Numérotation	8
Appel en Mains Libres	8
Appel avec le Casque	8
Musique d'Attente	8
Secret	8
Touche Fin d'appel	8
Touche Bis	8
Menu	9
Réglages Téléphone	10
Choisir la langue	10
Régler le Volume de la Sonnerie	10
Choisir le Type de Sonnerie	10
Régler le Volume du Combiné	10
Régler le Volume Mains Libres	11
Régler le Volume du Casque	11
Définir le mot de passe	11
Régler le Verrouillage	12
Contraste LCD	12
Définir Durée Flash	12
Définir Heure/Date	12
Format Date	12
Format Heure	13
Réglage du préfixe zone	13
Réglage Réveil	14
Heure Réveil	14
Répétition	14
Alarme ACTIVEE/DESACTIVEE	14
Journal d'Appels	15
Touches mémoires	16
Touche Message	17
Répertoire	18
Présentation du Numéro	19

Introduction

Le poste Astra 6730a est un téléphone analogique perfectionné, avec alimentation par la ligne. Il est multi-langues, dispose de la gestion du journal d'appels, du réglage du volume, de la fonction de message en attente, du verrou de configuration et de la commande à distance via la signalisation FSK.

Caractéristiques du Téléphone

Généralités	
Couleur	Anthracite
Signal	Analogique
Type de ligne supportée	Simple

Caractéristiques	
Contrôle du Volume	Combiné / Casque (4 niveaux) / Mains Libres (8 niveaux)
Bouton Flash durée flash programmable	100ms, 200ms, 300ms (défaut), 400ms, 600ms, 900 ms
Compatible avec l'Aide Auditive	Oui
Numérotation DTMF	Oui
Appel entrant/Indicateur MWI (Indicateur de Message en Attente)	Oui
Affichage d'appel en attente	Oui
Présentation du Numéro	FSK - Type 1 & 2
Appel manqué + appel reçu	50 appels mémorisés
Journal des Appels Sortants	50 appels mémorisés
Répertoire	100 entrées
Minuterie des Appels	Oui
Message d'accueil / Présentation du numéro	Oui
Horloge en temps réel	Oui
Heure Réveil	Oui
Afficher la langue	6 langues et réglable par PBX
Réinitialiser les appels/ liste de rappels	Gérable par PBX
Supprimer les appels/ liste de rappels	Gérable par PBX
Conversation mains libres à distance	Gérable par PBX
Verrou de configuration (mot de passe à 4 chiffres)	Possibilité de verrouiller le répertoire, la mémoire de numérotation abrégée et les paramètres importants du téléphone

Équipement et Interface	
Affichage LCD	Ligne 1 : Icônes opérationnelles Ligne 2 : 16 chiffres (7 segments) Ligne 3 : 16 caractères (matrice 5x7 points)
Ajustement du contraste LCD	Disponible
LCD Rétro-éclairé	Aucun
Signalisation d'appel par LED	Disponible
Touche Mains Libres	Disponible
Touche Secret	Disponible
Touche de Mise en Attente	Disponible
Touche de Libération de la ligne	Disponible
Touches de numérotation abrégée	Disponible
Rappel avec touche	5 derniers numéros
Touche de Navigation	Oui
Type de sonnerie	8 types
Volume de sonnerie	2 niveaux
Désactivation de la Sonnerie	Disponible
Interface casque	Disponible

Accessoires	
Câble de connexion, RJ11/RJ45	1 unité, 2 mètres
Étiquette	1 unité
Kit de fixation murale	vis & ancrages inclus

Composants du Téléphone

Lorsque vous déballez votre téléphone, assurez-vous que vous disposez des articles suivants. S'il manque un des éléments, contactez votre fournisseur.

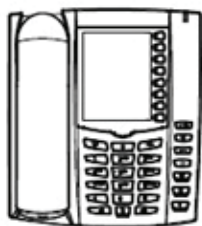

Téléphone



Combiné



Cordon combiné

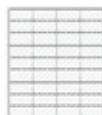

Etiquette



Pieds pour installation sur bureau



Vis et chevilles pour installation murale











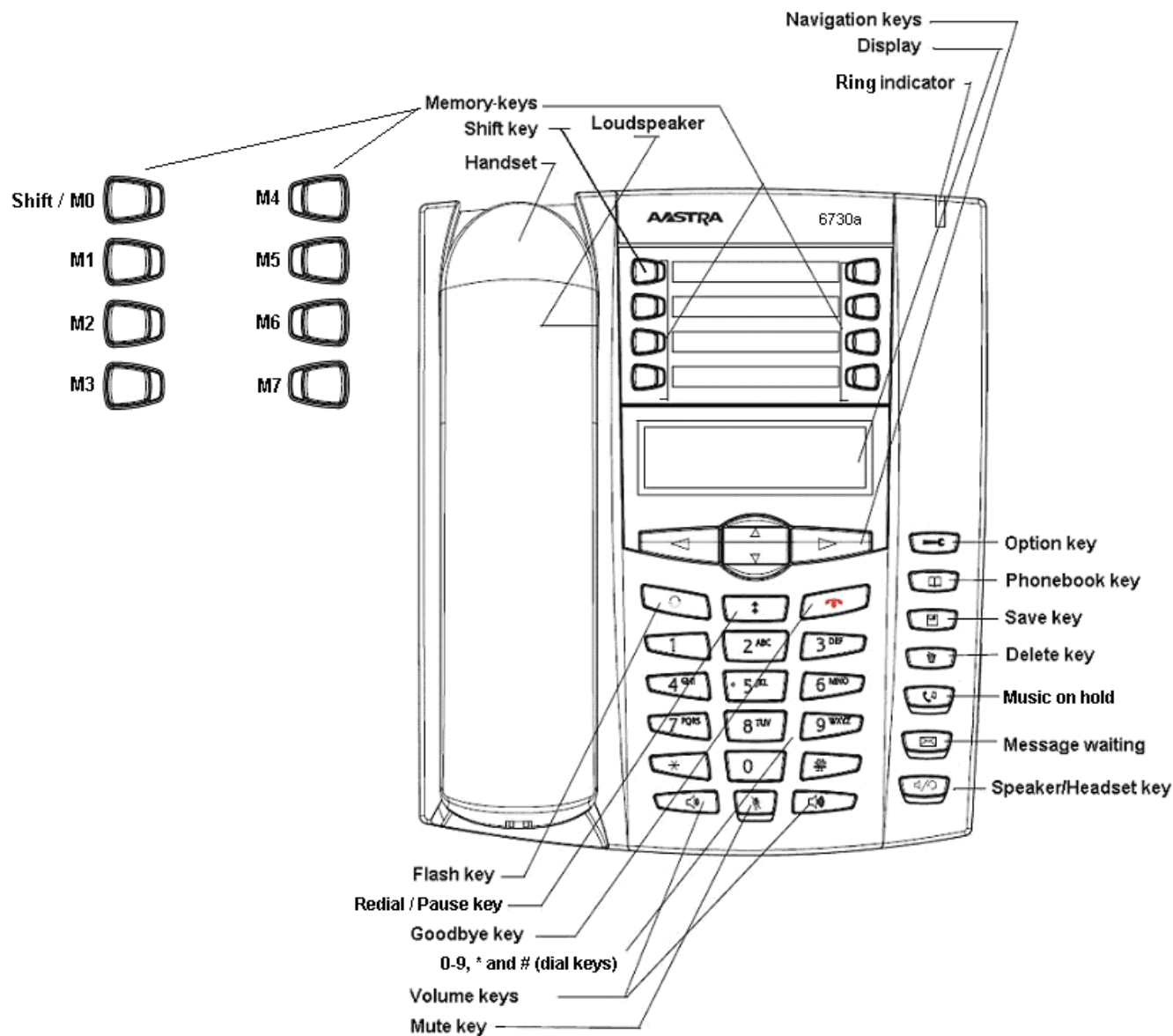

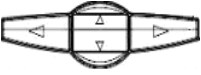

Cordon réseau

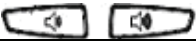

Guide de fonctionnement

Tableau des touches



Symboles / Touches	Français	Español	Deutsch	Português	Nederlands	Italiano
Speed-dial Shift / M0-M7	Numérotation abrégée Shift / M0-M7	Teclas programables Shift / M0-M7	Kurzwahl Shift / M0-M7	Marcação rápida Shift / M0-M7	Snel-kiezen Shift / M0-M7	Numeri brevi Shift / M0-M7
Navigation keys 	Touches de navigation	Teclas de navegación	Navigationstasten	Teclas de navegação	Navigatie toets	Tasti di scorrimento
Flash key 	R - Flash	Tecla Flash	R-Taste	Flash	Haakcontact	Tasto Flash
Redial / Pause key 	Touche Bis / Pause	Rellamada / Pausa	Wahlwiederholung / Pausentaste	Rechamar / Tecla de pausa	Nummerherhalin g / Pauzetoets	Bis / Pausa
Goodbye key 	Fin / Fin d'appel	Desconectar	Ende Taste	Desligar	Beëindigen	Tasto Riaggancio
0-9, * and # (dial keys)	0-9, * et # (numérotatio n)	0-9, * y # (digitos)	0-9, * und # (Zifferntasten)	0-9, * e # (teclas marcação)	0-9, * en # (bel toetsen)	0-9, * e # (tasti selezione)
Volume keys 	Réglage du volume	Volumen	Lautstärketasten	<i>Volume</i>	<i>Volume toetsen</i>	<i>Tasti regolazione volume</i>
Mute key 	Touche secret	(Mute) silencio	Stummtaste	Silencio	Mute-toets	Tasto mute
Option key 	Touche option	Tecla de opción	Optionswahltaste	Opções	Instellingen	Tasto opzioni
Phonebook key 	Répertoire	Agenda	Telefonbuchtaste	Agenda	Telefoonboek	Tasto Rubrica
Save key 	Sauvegarde	Salvar	Speichertaste	Guardar	Opslaan	Tasto salvataggio
Delete key 	Suppression	Borrado	Löschtaste	Suprimir	Verwijderen	Tasto cancella
Music on hold 	Musique d'attente	Música en espera	Musik bei Warten	Música em espera	Muziek tijdens wachten	Musica d'attesa
Message waiting 	Message déposé	Mensaje en espera	Nachricht wartet	Mensagem em espera	Wachtend bericht	Messaggio Giacente
Speaker / Headset 	Haut-parleur / Casque	Altavoz / Tecla de manos libre	Lautsprecher / Kopfhörertaste	Mãos-livres / Auricular	Luidspreker / hoofdtelefoon	Altoparlante / Cuffia

Vue de dessous

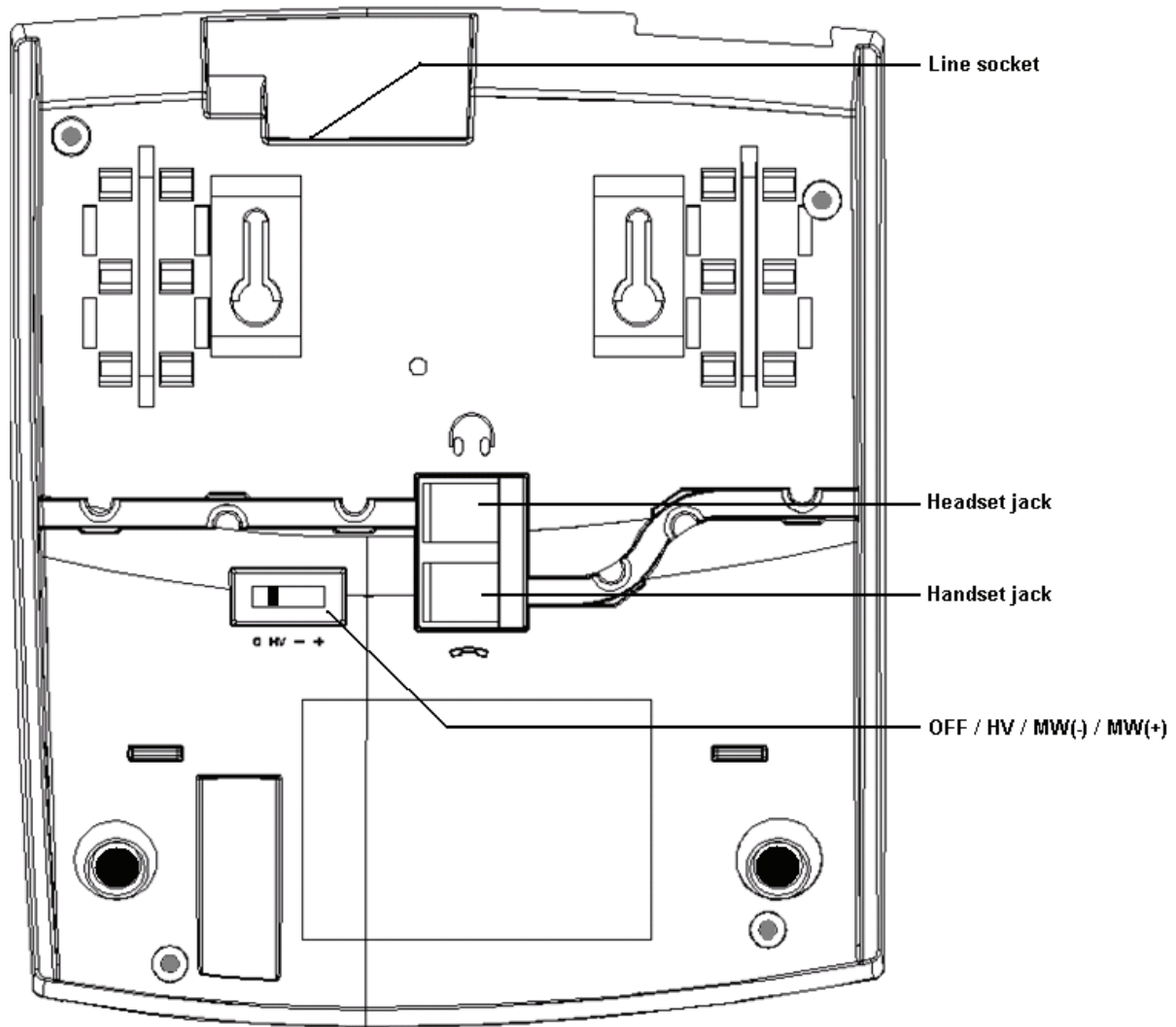

Symbols / Keys	Français	Español	Deutsch	Português	Nederlands	Italiano
Line socket	Prise de ligne téléphonique	Puerto conexión de línea	Anschlussbuchse	Conector de linha telefónica	Lijnpoort	Presa linea telefonica
OFF / Hi Volt / MW(-) / MW(+)	Off / Haute Tension / MW(-) / MW(+)	DE / Alto voltaje / MW(-) / MW(+)	AUS/Spannung/ MW(-) / MW(+)	OFF / Hi Volt / MW(-) / MW(+)	UIT / Hi Volt / MW(-) / MW(+)	OFF / Alta Tensione / MW(-) / MW(+)
Headset Jack	Prise casque	Puerto de auricular	Kopfhörerbuchse	Conector de auricular	Hoofdtelefoon aansluiting	Presa Cuffia
Handset Jack	Prise combine	Puerto de microtelefono	Hörerbuchse	Conector do auscultador	Telefoonhoorn aansluiting	Presa Microtelefono

Fonctionnement de Base

Numérotation et Pré-Numérotation

Numérotation

Décrochez le combiné (ou appuyez sur [📞] pour utiliser le casque / mains libres) et appuyez sur les touches [0 à 9], [*], [#] ou [Pause] pour numéroté.

Pré-Numérotation

Combiné raccroché, appuyez sur les touches [0 à 9], [*], [#] ou [Pause] pour saisir le numéro (32 chiffres max.). Appuyez sur la touche [📞] ou [▶] ou décrochez le combiné. Le téléphone compose alors le numéro.

Appel en Mains Libres

1. Appuyez sur [📞] et entrez le numéro en utilisant le clavier de numérotation.
2. Pour raccrocher le téléphone, appuyez à nouveau sur [📞].
3. Lorsque vous utilisez le combiné, appuyez sur [📞] pour passer en mode mains libres.

Appel avec le Casque

1. Branchez un casque sur le téléphone
2. Appuyez sur [📞] et entrez le numéro en utilisant le clavier de numérotation.
3. Pour raccrocher le téléphone, appuyez à nouveau sur [📞].
4. Lorsque vous utilisez le combiné, vous avez la possibilité de passer en mode casque en appuyant sur [📞].

Musique d'Attente

1. Lorsqu'un appel est en cours, appuyez sur [📞] pour mettre l'appel en attente (LED activée).
2. Appuyez à nouveau sur [📞] pour reprendre l'appel (LED désactivée).

Secret

1. Lorsqu'un appel est en cours, appuyez sur [📞] pour que votre correspondant ne vous entende plus (LED clignotante).
2. Pour parler à nouveau à votre correspondant, appuyez à nouveau sur [📞] (LED désactivée).







Touche Fin d'appel

1. Combiné décroché, appuyez sur [📞] pour traiter un autre appel.
2. En mode mains libres/casque, appuyez sur [📞] pour raccrocher.

Touche Bis

1. Appuyez sur [↩], le dernier numéro composé est affiché à l'écran.
2. Les 5 numéros les plus récents sont mémorisés, appuyez sur [▲] ou [▼] pour voir le journal.
3. Décrochez le combiné ou appuyez sur [📞] ou [▶] pour composer le numéro.



Menu

- Appuyez sur [] pour entrer dans le menu principal.
- Appuyez sur [] ou [] pour faire défiler les différentes options vers le haut ou vers le bas.
- Appuyez sur [] ou [] pour entrer dans le sous-menu /confirmer la sélection.
- Appuyez sur [] pour retourner au menu précédent



Menu Principal	Sous-menu	Réglages	Protégé par Verrou	Défauts
REGLAGE TELEPH.	CHOIX LANGUE	English, Français, Español, Deutsch, Portugês, Italiano	Oui	ANGLAIS
	VOLUME SONNERIE	DESACTIVE / FAIBLE / FORT	Non	FORT
	TYPE SONNERIE	SONNERIE 1 ~ 8	Oui	SONNERIE 1
	VOL.COMBINE	1 ~ 4	Non	3
	VOL.MAIN LBR	1 ~ 8	Non	7
	DEF. MOT PASSE	Combinaison à 4 chiffres	Oui	0000
	VERROUILLAGE	VERROUILLE / DEVERROUILLE	Oui	DEVERROUILLE
	CONTRASTE	1 ~ 4	Non	2
	DUREE FLASH	100ms / 200ms / 300ms / 400ms / 600ms / 900ms	Oui	300ms
	HEURE ET DATE	24H, MM/JJ	Oui	00:00, 01/01
	FORMAT DATE	MM/JJ ou JJ/MM	Oui	MM/JJ
	FORMAT HEURE	12/ 24 HEURES	Oui	12H
	PREFIXE DE ZONE	Combinaison à 3 ~ 5 chiffres	Oui	-----
REGLAGE REVEIL	HEURE REVEIL	24H	Oui	00:00
	REPETITION	5 / 10 / 15 / 30 min	Oui	10min
	ACTIV./DESACTIV.	ACTIVEE/DESACTIVEE	Oui	DESACTIVEE
JOURNAL D'APPEL	APPELS MANQUES	<i>(voir seulement)</i>	Non	
	APPELS EMIS	<i>(voir seulement)</i>	Non	
	APPELS REÇUS	<i>(voir seulement)</i>	Non	

Réglages Téléphone



Choisir la langue

1. Appuyez sur [] > REGLAGE TELEPH.> CHOIX LANGUE
2. Appuyez sur [▲] ou [▼] pour choisir votre langue (English, Français, Español, Deutsch, Português, Nederlands, Italiano)
3. Appuyez sur [] ou [] pour confirmer.

Régler le Volume de la Sonnerie





1. Appuyez sur [] > REGLAGE TELEPH.> VOLUME SONNERIE
2. Appuyez sur [▲] ou [▼] pour régler le volume de la sonnerie (DESACTIVE / FAIBLE / FORT)
3. Appuyez sur [] ou [] pour confirmer



Choisir le Type de Sonnerie

1. Appuyez sur [] > REGLAGE TELEPH.> TYPE SONNERIE
2. Appuyez sur [▲] ou [▼] pour choisir le type de sonnerie (SONNERIE 1 à 8)
3. Appuyez sur [] ou [] pour confirmer





Régler le Volume du Combiné









1. Appuyez sur [] > REGLAGE TELEPH.>VOL.COMBINE ou décrochez le combiné
2. Appuyez sur [▲] ou [▼] pour régler le volume du combiné



Volume du Combiné	Icône Affichée
Niveau 4 (max)	
Niveau 3	
Niveau 2	
Niveau 1	

3. Appuyez sur [] ou [] pour confirmer

Régler le Volume Mains Libres





1. Appuyez sur [] > REGLAGE TELEPH.>VOL.MAIN LBR ou Appuyez sur [] pour activer le mode mains libres
2. Appuyez sur [] ou [] pour régler le volume du haut parleur mains libres.



Volume Mains Libres	Icône Affichée
Niveau 8 (Max)	
Niveau 7	
Niveau 6	
Niveau 5	
Niveau 4	
Niveau 3	
Niveau 2	
Niveau 1 (Min)	

3. Appuyez sur [] ou [] pour confirmer







Régler le Volume du Casque

1. Connectez le casque
2. Appuyez sur []
3. Appuyez sur [] ou [] pour régler le volume du casque

Volume du Casque	Icône Affichée
Niveau 4 (max)	
Niveau 3	
Niveau 2	
Niveau 1	

4. Appuyez sur [] ou [] pour confirmer

Définir le mot de passe

1. Appuyez sur [] > REGLAGE TELEPH.> DEF. MOT PASSE
2. Entrez l'ANCIEN mot de passe (par défaut 0000) sur le clavier numérique
3. Appuyez sur [] ou [] pour confirmer l'ANCIEN mot de passe
4. Entrez le NOUVEAU mot de passe sur le clavier numérique
5. Appuyez sur [] ou [] pour confirmer le NOUVEAU mot de passe
6. Entrez à nouveau le NOUVEAU mot de passe pour confirmation
7. Appuyez sur [] ou [] pour terminer le paramétrage





Régler le Verrouillage

1. Appuyez sur [] > REGLAGE TELEPH.> VERROUILLAGE
2. Lorsque le message "SAISIR MOT PASSE" est affiché à l'écran, entrez le mot de passe

Si le téléphone est verrouillé :





3. l'écran affiche "DEVERROUILLER ?"
4. Appuyez sur [] ou [] pour déverrouiller/ Appuyez sur [] ou [] pour abandonner sans effectuer de modification

Si le téléphone est déverrouillé (par défaut) :





5. l'écran affiche "VERROUILLER ?"
6. Appuyez sur [] ou [] pour verrouiller/ Appuyez sur [] ou [] pour abandonner sans effectuer de modification

Note : Par défaut, le téléphone est déverrouillé. Lorsque l'état est passé à "VERROUILLÉ", vous devez entrer le mot de passe pour supprimer le journal des appels et le répertoire ou pour modifier les paramètres qui sont protégés par verrou (voir "Menu")









Contraste LCD

1. Appuyez sur [] > REGLAGE TELEPH.> CONTRASTE
2. Appuyez sur [] ou [] pour régler le contraste de l'affichage
3. Appuyez sur [] ou [] pour confirmer





Définir Durée Flash

1. Appuyez sur [] > REGLAGE TELEPH.> DUREE FLASH
2. Appuyez sur [] ou [] pour sélectionner la durée flash nécessaire
3. Appuyez sur [] ou [] pour confirmer

Définir Heure/Date

1. Appuyez sur [] > REGLAGE TELEPH.> HEURE ET DATE
2. Appuyez sur [] ou [] pour régler l'heure
3. Appuyez sur [] ou [] pour confirmer
4. Appuyez sur [] ou [] pour régler la date
5. Appuyez sur [] ou [] pour confirmer

Format Date

1. Appuyez sur [] > REGLAGE TELEPH.> FORMAT DATE
2. Appuyez sur [] ou [] pour sélectionner le format de date (MM/JJ ou JJ/MM)
3. Appuyez sur [] ou [] pour confirmer

Format Heure

1. Appuyez sur [←] > REGLAGE TELEPH.> FORMAT HEURE
2. Appuyez sur [▲] ou [▼] pour sélectionner le format de l'heure (12 heures ou 24 heures)
3. Appuyez sur [←] ou [►] pour confirmer

Réglage du préfixe zone

1. Appuyez sur [←] > REGLAGE TELEPH.> PREFIXE DE ZONE
2. Appuyez sur [▲] ou [▼] pour régler chaque chiffre
3. Appuyez sur [►] pour confirmer et passer au chiffre suivant. Ce préfixe zone peut contenir au maximum 5 chiffres
4. Une fois le paramétrage terminé, appuyez deux fois sur [►] ou déplacez-vous jusqu'au dernier chiffre et quittez

Réglage Réveil

Heure Réveil

L'heure du réveil doit être réglée sur 24h, en HH/MM et le téléphone activera l'alarme 5 sec après que l'horloge locale ait atteint l'heure définie du réveil

1. Appuyez sur [←] > REGLAGE REVEIL > HEURE REVEIL
2. Appuyez sur [▲] ou [▼] pour régler l'heure
3. Appuyez sur [←] ou [►] pour confirmer

Répétition

Option pour sélectionner l'intervalle d'alarme souhaité.

1. Appuyez sur la touche [←] > REGLAGE REVEIL > REPETITION
2. Appuyez sur [▲] ou [▼] pour sélectionner l'intervalle de répétition (5 / 10 / 15 / 30 min ; par défaut 10 min)
3. Appuyez sur la touche [←] ou [►] pour confirmer

Alarme ACTIVEE/DESACTIVEE

1. Appuyez sur la touche [←] > REGLAGE REVEIL > ACTIV./DESACTIV.
2. Appuyez sur [▲] ou [▼] pour sélectionner l'activation ou désactivation de l'alarme.
3. Appuyez sur la touche [←] ou [►] pour confirmer

Journal d'Appels

Consulter le Journal d'Appels

1. Appuyez sur [←] > JOURNAL D'APPEL.
2. Appuyez sur [▲] ou [▼] pour sélectionner "APPELS MANQUES" / "APPELS EMIS" / "APPELS REÇUS".
3. Appuyez sur [←] ou [→] pour afficher la liste des appels.
4. Appuyez sur [▲] ou [▼] pour faire défiler la liste Le défilement rapide est activé si la touche [▲] / [▼] est maintenue appuyée pendant 3s.

Supprimer le Journal d'Appels

1. Pour supprimer un appel enregistré, appuyez sur [📞]
2. Lorsque le message "SUPPRIMER ?" s'affiche, appuyez sur [📞] pour confirmer ou [🔴] ou [⬅] pour annuler la suppression.
3. Si vous souhaitez supprimer TOUS les appels, maintenez la touche [📞] appuyée pendant 3 secondes.
4. Lorsque le message "TOUT SUPPRIMER ?" s'affiche, appuyez sur [📞] pour confirmer ou [🔴] ou [⬅] pour annuler la suppression.

Sauvegarder depuis le journal d'appels sur une mémoire « une touche », sur une mémoire « deux touches » ou dans le répertoire

1. Sélectionnez l'appel que vous souhaitez sauvegarder. Appuyez sur [📞] pour confirmer
2. Entrez le Nom et appuyez deux fois sur [📞]
3. L'écran affiche "M ? 📞 ? ". Appuyez sur (M1-M7), SHIFT/M0+(M1-M7) ou [📞] pour sauvegarder

Rappeler depuis le journal d'Appels

1. Sélectionnez l'appel que vous souhaitez rappeler.
2. Décrochez le combiné ou appuyez sur [📞] ou [➡].

Filtrer par Préfixe Zone

Si le préfixe zone a été défini (voir "Réglage du préfixe zone"), le téléphone compare et filtre les premiers chiffres du numéro entrant.

Exemple :

Le préfixe zone a été défini à "755".

Si le numéro entrant est "755-12345678", le numéro présenté sera "12345678" tandis que le "755" sera filtré.

Note : Seuls les numéros à 7 chiffres ou plus peuvent être filtrés selon le préfixe zone. Dans le cas contraire, le numéro complet incluant le préfixe zone sera affiché.

Touches mémoires

Enregistrer une Touche mémoire

1. Placez le combiné sur le téléphone.
2. Appuyez sur une mémoire "une touche" (M1 à M7) ou sur une mémoire "deux touches" (Shift + M0 à M7).
3. Appuyez sur [☎] et entrez le nom à sauvegarder.
4. Appuyez à nouveau sur la touche [☎], entrez le numéro à sauvegarder et terminez en appuyant sur la touche [☎] pour terminer la sauvegarde.

Appeler à partir d'une Touche mémoire

1. décrochez le combiné ou appuyez sur [📞]
2. Appuyez sur la mémoire "une touche" (M1 à M7) ou sur la mémoire "deux touches" (Shift + M0 à M7) à appeler.

Supprimer une Touche mémoire

1. Placez le combiné sur le téléphone.
2. Appuyez sur la mémoire "une touche" (M1 à M7) ou sur la mémoire "deux touches" (Shift + M0 à M7) à supprimer.
3. Appuyez sur [🗑️].

Touche Message

La touche Message Déposé contient normalement le numéro de la boîte vocale.

Enregistrer un numéro sur la touche message

1. Combiné raccroché, appuyez sur [✉].
2. Appuyez sur [☐] et entrez le numéro à sauvegarder.
3. Appuyez à nouveau sur la touche [☐] pour terminer la sauvegarde.

Numéroter à partir de la touche message

1. Décrochez le combiné ou appuyez sur "Haut-parleur / Casque".
2. Appuyez sur [✉].

Effacer la mémoire

1. Combiné raccroché, appuyez sur [✉]
2. Appuyez sur [☐]

LED Message Déposé



Lorsqu'un message est en attente de lecture, la LED de message déposé est allumée ou clignote en rouge.

L'interrupteur de Message déposé (à l'arrière du téléphone) est utilisé pour sélectionner le mode approprié (HV / + / -). Veuillez vérifier le type de MA de PBX connecté fonctionnant avec votre téléphone. Sélectionnez "DEACTIVE" sur l'interrupteur de MA pour désactiver la fonction de message en attente.



Répertoire

1. Appuyez sur [], "CHERCHER" s'affiche à l'écran.
2. Appuyez sur [▲] ou [▼] pour sélectionner "CHERCHER" ou "AJOUTER".





Rechercher dans le Répertoire

1. Sélectionnez CHERCHER et appuyez sur la touche [] pour entrer en consultation du Répertoire.
2. Appuyez sur [▲] ou [▼] pour afficher les entrées. Le défilement rapide est activé si la touche [▲] / [▼] est maintenue appuyée pendant 3s.
3. Décrochez le combiné ou appuyez sur [] ou [] pour composer le numéro.

Ajouter dans le Répertoire

1. Sélectionnez AJOUTER et appuyez sur la touche [] pour entrer en modification du Répertoire.
2. Entrez le Nom que vous souhaitez enregistrer et appuyez sur [] pour sauvegarder.
3. Entrez le Numéro en utilisant le clavier de numérotation et appuyez sur [] pour sauvegarder.

Supprimer dans le Répertoire



1. En consultation du Répertoire, appuyez sur [▲] ou [▼] pour trouver l'entrée que vous souhaitez supprimer.
2. Appuyez sur [] et le message "EFFACER ?" s'affiche, appuyez alors sur [] pour confirmer la suppression.
3. Si vous souhaitez supprimer toutes les entrées, maintenez la touche [] appuyée pendant 3 secondes. Le message "EFFACER TOUT ?" s'affiche alors. Appuyez sur [] pour confirmer.

Note : Si le téléphone est verrouillé, vous devez entrer le mot de passe pour supprimer le répertoire des appels et le journal des appels (voir "Réglage le Verrouillage").

Présentation du Numéro

Après avoir reçu un appel entrant, le numéro reste affiché à l'écran pendant 10s. Pendant ce temps, si un autre appel arrive, il continuera à être affiché pendant 10s et l'icône correspondante sera affichée.

L'affichage d'un appel entrant contient le Numéro, le Nom, la Date/Heure, l'icône d'appel Renouvelé, l'icône de Nouvel appel manqué, l'icône d'appel Manqué et l'icône d'appel Reçu.

Appel Renouvelé	Nouvel Appel	Appel Entrant	Appel Sortant	Appel Manqué	Appel Reçu
REP	NEW	IN	OUT		

Si le journal est plein, le prochain appel entrant effacera l'appel le plus ancien en mémoire.

Après avoir consulté les nouveaux appels entrant manqués, l'icône "Nouvel appel" disparaît, et l'icône "Appel manqué" est affichée.

Gabarit de perçage pour montage mural

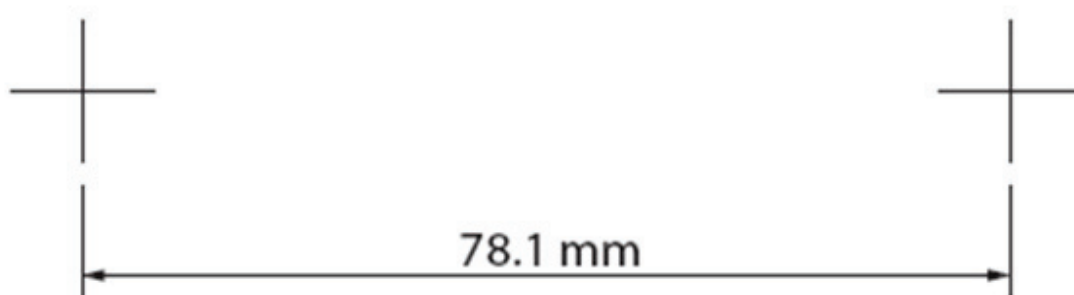

EC-Declaration of conformity

Déclaration de conformité CE

EG-Konformitätserklärung

Declaración de conformidad CE



AASTRA France (1 rue Arnold Schoenberg – 78280 Guyancourt – France) déclare par la présente que :

This product, Aastra 6730a, is in conformity with the essential requirements and other relevant provisions of the European Directive 1999/5/EC (R&TTE Directive)

Le poste Aastra 6730a est conforme aux exigences essentielles de la directive 1999/5/EC

Dieses Gerät Aastra 6730a entspricht den grundlegenden Anforderungen der Richtlinie 1999/5/EG

Este equipo Aastra 6730a cumple con los requisitos esenciales de la directiva 1999/5/CE

<http://www.aastra.com>

Ref. AMT/PUD/TR/0107/1/1/FR